

COURSES DE HAIES

DISTANCES

Compétition sur piste

Pupilles : 60m Minimes : 80m Hommes (Cadets à masters) : 110m, 300m, 400m Femmes (cadettes à masters) : 100m, 300m, 400m

Compétition en salle

Pupilles et minimes : 50m, 60m Hommes et Femmes (Cadet(te)s à masters) : 50m, 60m.

PLACEMENT

Compétition sur piste

DIX haies maximum dans chaque couloir, disposées conformément aux indications données dans le tableau en annexe

Compétition en salle

CINQ haies maximum dans chaque couloir, disposées conformément aux indications données dans le tableau en annexe

Chaque haie est placée sur la piste de telle façon que sa base est située du côté où l'abordera l'athlète. Elle est placée de telle façon que le bord de la barre le plus proche de l'athlète qui abordera la haie coïncide avec la marque sur la piste la plus proche de l'athlète.

COULOIRS ET DOSSARD

Toutes les courses se courent en couloirs et chaque athlète doit se tenir dans son couloir d'un bout à l'autre de la course.

Type de course	Port du dossard
Courses et relais entièrement en couloirs	dans le dos
Courses et relais partiellement ou pas du tout en couloirs	sur le poirtrine

MESURAGE DES VENTS

Placement de l'anémomètre

Il doit être placé :

- le long de la piste de sprints
- à côté du couloir 1
- à 50 mètres de la ligne d'arrivée
- à 1,22m de hauteur
- au maximum à 2 mètres de la piste.

Lecture de l'anémomètre

Il est lu en mètres par seconde, arrondi au dixième de mètre par seconde supérieur dans la direction positive. Exemples :

Lecture	Enregistrement
+ 2,03	+ 2,1
- 2,03	- 2,0

Mesurage des vents

Course	Durée de la mesure	A partir de quand ?
80m haies	10 secondes	A la vue de la flamme du starter
100m haies	13 secondes	
110m haies	13 secondes	

EX-AEQUO

Ex-aequo pour l'accès à une demi finale, un quart de finale ou une finale :

Les athlètes seront départagés en tenant compte de la performance au 1000ème de seconde.
Si l'égalité est maintenue le départage se fera par tirage au sort.

Ex-aequo pour la première place en finale :

Les athlètes seront départagés en tenant compte de la performance au 1000ème de seconde.
Si l'égalité est maintenue : Le Juge-Arbitre peut décider de faire recourir la course entre les athlètes ex-aequo. A défaut l'égalité est maintenue.

Ex-aequo pour une autre place que la première place en finale :

L'égalité est maintenue

REPOS PRÉCONISÉ

Entre deux épreuves de courses ou deux tours (éliminatoires, demi-finale, quart de finale et finale), il est préconisé, dans la mesure du possible, de respecter les temps de repos minimum suivants :

Course	Temps de repos
Jusque et y compris 200m	45 min
+ de 200m jusque et y compris 1000m	90 min
+ de 1000m	pas le même jour

DISQUALIFICATION

Un athlète sera disqualifié dans les cas suivants:

- s'il ne franchit pas une haie ;
- s'il passe le pied ou la jambe en-dessous du plan horizontal du haut de n'importe quelle haie au moment du franchissement ;
- s'il franchit une haie qui n'est pas dans son couloir ;
- si, de l'avis du Juge-arbitre, il renverse délibérément une haie quelle qu'elle soit.
- s'il bouscule un autre athlète, lui coupe la route ou fait obstruction de telle manière qu'il gêne sa progression
- s'il court en dehors de son couloir, sauf :
 - s'il est poussé ou forcé par une autre personne de courir en dehors de son couloir et qu'il n'en retire aucun avantage appréciable.
 - s'il court en dehors de son couloir dans une ligne droite sans retirer d'avantage appréciable;
 - s'il court en empiétant sur le couloir extérieur dans un virage, sans en retirer d'avantage appréciable et sans gêner un autre athlète
- s'il commet un faux départ complémentaire au premier faux départ de la course

Le fait de renverser des haies NON délibérément n'entraînera pas la disqualification et n'empêchera pas d'établir un record

HAIES

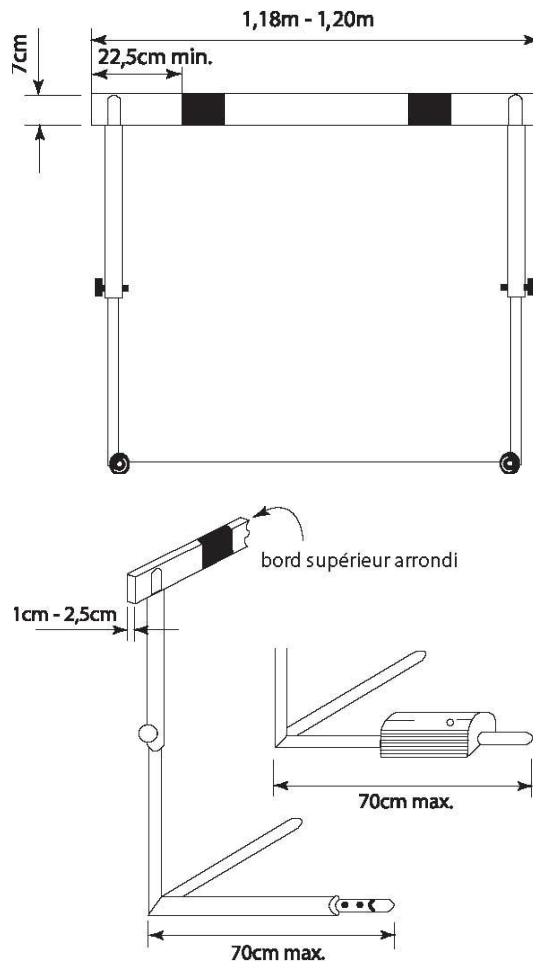

Placement

Base du côté ou l'abordera l'athlète.

Bord de la barre le plus proche de l'athlète qui abordera la haie coïncide avec la marque sur la piste la plus proche de l'athlète.

Construction

Métal ou autre matériau approprié Barre supérieure en bois ou autre matériau approprié.

Deux bases et deux montants supportant un cadre rectangulaire renforcé par une ou plusieurs traverses, les montants étant fixés à l'extrémité de chaque base.

Conception

Pour la renverser, pour n'importe quelle hauteur, il faut une poussée correspondant à un poids d'au moins 3,6 Kg (4 Kg au plus), appliquée au milieu du bord supérieur de la barre supérieure.

Largeur : entre 1,18m (+/- 3mm) et 1,20m (+/- 3mm).
Longueur de la base : 70 cm.

Poids total : min. 10 Kg.

Barre supérieure :

Largeur : 7cm.



Épaisseur : entre 1cm et 2,5cm.

Bords supérieurs arrondis.

Fermeture fixée à ses extrémités.



Peintes de bandes noires et blanches ou de couleurs contrastées : bandes claires à l'extrémité de min. 22,5cm

COURSES DE HAIES SUR PISTE

Sexe	Catégorie	Distance	Nbre de haies	Distances (en mètre)			Hauteur (en mètre)
				Départ – 1 ^{ère} haie	Entre haies	Dernière - arrivée	
	Pupille	60m	6	11	7	14	0.762
	Minime	60m	6	11	7	14	0.762
		150m	3	40	35	40	0.762
	Cadette	150m ⁽¹⁾	4	40	35	5	0.762
		80m	8	12	8	12	0.762
	Scolaire	300M	7	50	35	40	0.762
		100m	10	13	8.5	10.5	0.762
	Junior	400m	10	45	35	40	0.762
		100m	10	13	8.5	10.5	0.840
	Senior	400m	10	45	35	40	0.762
		100m	10	13	8.5	10.5	0.840
	Master 35	400m	10	45	35	40	0.762
		100m	10	13	8.5	10.5	0.840
	Master 40-45	400m	10	45	35	40	0.762
		80m	8	12	8	12	0.762
	Master 50-55	300m	7	50	35	40	0.762
		80m	8	12	7	19	0.762
	Master 60+	300m	7	50	35	40	0.686
		80m	8	12	7	19	0.686
		Pupille	60m	6	11	7	14
Minime		80m	8	12	8	12	0.840
		150m	3	40	35	40	0.762
Cadet		150m ⁽¹⁾	4	40	35	5	0,762
		100m	10	13	8.5	10.5	0.914
Scolaire		300M	7	50	35	40	0.762
		110m	10	13.72	9.14	14.02	0.914
Junior		400m	10	45	35	40	0.840
		110m	10	13.72	9.14	14.02	0.990
Senior		400m	10	45	35	40	0.914
		110m	10	13.72	9.14	14.02	1.067
Master 35-45		400m	10	45	35	40	0.914
		110m	10	13.72	9.14	14.02	1.067
Master 50-55		400m	10	45	35	40	0.914
		100m	10	13	8.5	10.5	0.914
Master 60-65		400m	10	45	35	40	0.840
		100m	10	16	8	12	0.840
Master 70-75		300m	7	50	35	40	0.762
		80m	8	12	7	13	0.762
Master 80+		300m	7	50	35	40	0.686
	80m	8	12	7	19	0,686	

⁽¹⁾ Applicable en Flandre

COURSES DE HAIES EN SALLE

Sexe	Catégorie	Distance	Nbre. De haies	Distances (en mètres)			Hauteur (en mètres)
				Départ – 1 ^{ère} haie	Entre haies	Dernière - arrivée	
	Pupille	50m	4	11	7	18	0.762
		60m	5	11	7	21	
	Minime	50m	4	11	7	18	0.762
		60m	5	11	7	21	
	Cadette	50m	4	12	8	14	0.762
		60m	5	12	8	16	
	Scolaire	50m	4	13	8.5	11.5	0.762
		60m	5	13	8.5	13	
	Junior	50m	4	13	8.5	11.5	0.840
		60m	5	13	8.5	13	
	Senior	50m	4	13	8.5	11.5	0.840
		60m	5	13	8.5	13	
	Master 35	50m	4	13	8.5	11.5	0.840
		60m	5	13	8.5	13	
	Master 40-45	50m	4	12	8	14	0.762
		60m	5	12	8	16	
	Master 50-55	50m	4	12	7	17	0.762
		60m	5	12	7	20	
Master 60+	50m	4	12	7	17	0.686	
	60m	5	12	7	20		
	Pupille	50m	4	11	7	18	0.762
		60m	5	11	7	21	
	Minime	50m	4	12	8	14	0.840
		60m	5	12	8	16	
	Cadet	50m	4	13	8.5	11.5	0.914
		60m	5	13	8.5	13	
	Scolaire	50m	4	13.72	8.90	8.86	0.914
		60m	5	13.72	9.14	9.72	
	Junior	50m	4	13.72	9.14	8.86	0.990
		60m	5	13.72	9.14	9.72	
	Senior	50m	4	13.72	9.14	8.86	1.067
		60m	5	13.72	9.14	9.72	
	Master 35-40-45	50m	4	13.72	9.14	8.86	0,990
		60m	5	13.72	9.14	9.72	
	Master 50-55	50m	4	13	8.5	11.5	0.914
		60m	5	13	8.5	13	
	Master 60-65	50m	4	16	8	10	0.840
		60m	5	16	8	12	
Master 70-75	50m	4	12	7	17	0.762	
	60m	5	12	7	20		
Master 80+	50m	4	12	7	17	0,686	
	60m	5	12	7	20		